

TB225

MINI PELLE COMPACTE



TAKEUCHI

Caractéristiques

CARACTÉRISTIQUES DE BASE	
Poids opérationnel (Cabine/Canopy)	2400 / 2265 kg
Capacité du godet	0,064 m ³
Moteur	Yanmar 3TNV82A
Nombre de cylindres	3
Puissance nominale (ISO 14396)	16,5 kW / 2200 min ⁻¹
Cylindrée	1330 ml
Circuit refroidissement moteur	4,3 L
Capacité réservoir carburant	30,5 L
CARACTÉRISTIQUES OPÉRATIONNELLES	
Batterie (IEC 60095-1)	12V-58Ah
Vitesse de translation (1ère/2ème)	2,5/4,2 km/h
Force de traction maximale	26,7 kN
Vitesse de rotation tourelle	9,7 min ⁻¹
Franchissement	30 degrés
Force de cavage du godet maximale	19,3 kN
Force de cavage du balancier maximale	12,8 kN
Pression au sol (Cabine/Canopy)	30,4/28,7 kPa
SYSTÈME HYDRAULIQUE	
Pompe	Piston de décharge variable à double engrenages plus double engrenages
Pression	2 × 21,0 + 1 × 19,6 MPa
Débit d'huile hydraulique	2 × 25,3 + 1 × 13,2 L/min
Moteur de rotation tourelle	Moteur à piston à volume constant
Moteur de translation	Moteur à piston à déplacement variable (2 vitesses), avec soupape contreponds
Capacité hydraulique du système	36 L
Capacité réservoir hydraulique	26 L
Ligne Aux. 1 : Débit / Pression	38,5 l/min / 21,0 MPa
Ligne Aux. 2 : Débit / Pression	13,2 l/min / 19,6 MPa
Ligne Aux. 3 : Pression verrouillage / déverrouillage	3,4 / 19,6 MPa
Ligne Aux. 4 : Débit / Pression (Option)	13,2 l/min / 19,6 MPa
EQUIPEMENT	
Norme de protection cabine	OPG niveau I / TOPS / ROPS

Dimensions

	Description	Unités : mm
A	Longueur totale	4180
B	Largeur totale de la structure supérieure	1100
C	Hauteur totale (Cabine/Canopy)	2430/2355
D	Rayon de pivotage	1240
E	Hauteur permise sous la superstructure	505
F	Base des chenilles	1415
G	Longueur totale des chenilles	1790
H	Largeur totale des chenilles (voie étroite)	1100
H ²	Largeur totale des chenilles (voie large)	1500
J	Largeur de la chenille	250
K	Niveau autorisé du châssis	190
L	Rayon minimal d'équipement et accessoire	1830
M	Rayon minimal d'équipement au palier avant maximal	1485
P	Marge de placement du godet (déport droit)	450
Q	Marge de placement du godet (déport gauche)	575
R	Largeur de la lame (étroite)	1100
R ²	Largeur de la lame (large)	1500
S	Hauteur de la lame	300
T	Distance de l'axe de la tourelle	2940
U	Distance de la lame de l'axe de la tourelle	1400
V	Déport de flèche (Gauche)	75°
W	Déport de flèche (Droite)	55°
X	Longueur totale (lame à l'arrière)	4375

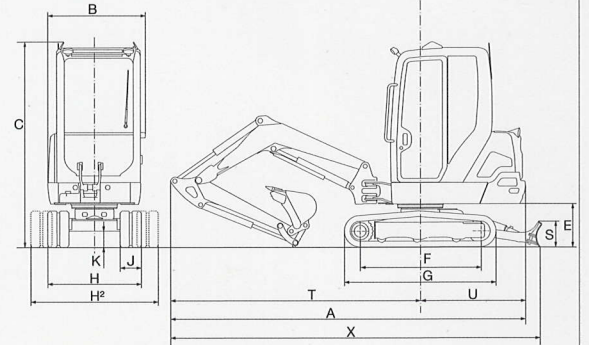
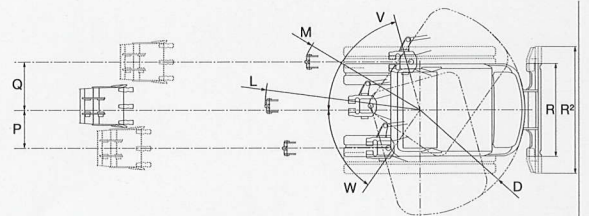
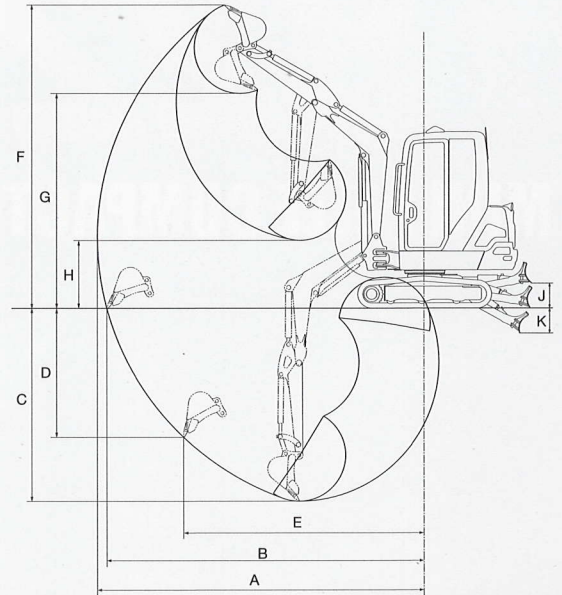

Plage de fonctionnement

	Description (Balancier long)	Unités : mm
A	Amplitude maximale	4375
B	Amplitude maximale sur un niveau de référence au sol	4250
C	Profondeur d'excavation maximale	2580
D	Profondeur d'excavation verticale maximale	2100
E	Amplitude à la profondeur d'excavation maximale	2750
F	Hauteur maximale du godet	4060
G	Hauteur maximale de déchargement	2875
H	Hauteur minimale de déchargement	910
J	Levage maximal de la lame	335
K	Abaissement maximal de la lame	330